

Silniki krokowe serii **110BYGH** to najpotężniejsza seria silników, które znajdują zastosowanie w maszynach do pozycjonowania sporych mas. Silniki serii 110BYGH posiadają wysoką jakość i bardzo atrakcyjną cenę dzięki czemu są alternatywą dla innych napędów, np. silnika BLDC z przekładnią.

Zalecany sterownik: **SMC139**.

**silnik 2 fazowy z krokiem  $1,8^\circ \pm 5\%$**   
**wyprowadzenia bipolarne**  
**moment do 30 Nm**  
**wysoka jakość**  
**prąd do 8A**

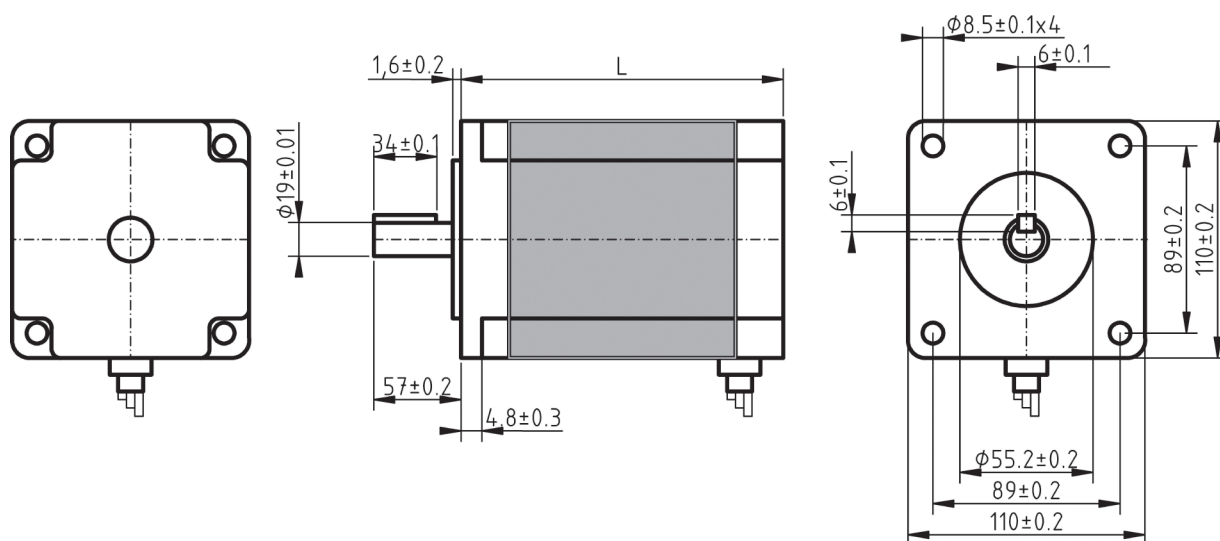

MODEL	TYP SILNIKA	KROK ( $^\circ$ )	NAPIĘCIE (V)	PRĄD (A)	REZYSTANCJA ( $\Omega$ )	INDUKC. (mH)	MOMENT (Nm)	BEZWAŁADNOŚĆ ROTORA ( $\text{gcm}^2$ )	WAGA (kg)
110BYGH 201	Bipol	1,8	3,2	5,5	0,58	10,1	11,5	5500	5
110BYGH 401	Bipol	1,8	4	6,5	0,6	12,8	22	10900	8,5
110BYGH 601	Bipol	1,8	4	8	0,5	11	30	16200	11,7

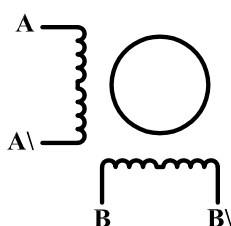

Silnik ma czułe magnesy przez co nie toleruje uderzeń mechanicznych.

MODEL	L [mm]	KOLORY WYPROWADZEŃ			
		A	A\	B	B\
110BYGH 201	100	zielony	żółty	biały	czerwony
110BYGH 401	150	zielony	żółty	biały	czerwony
110BYGH 601	210	zielony	żółty	biały	czerwony